

# TLW160 Bilancia a rulli

## Pesatura Stop&Go



### Risultato di pesatura LFT affidabile

La tecnologia collaudata METTLER TOLEDO e il design resistente della bilancia garantiscono un'accuratezza di pesatura affidabile in condizioni di trasporto e logistica complesse. La bilancia è omologata con l'approvazione internazionale W&M. Questo consente un approvvigionamento ottimizzato, un'implementazione più rapida e un avvio efficiente delle operazioni transfrontaliere.

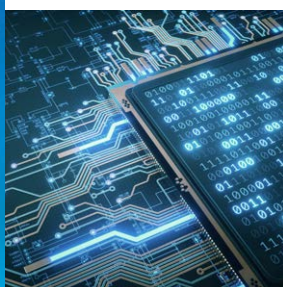

### Migliorate le prestazioni

Il terminale integrato offre una capacità di elaborazione ultraveloce per aumentare la produttività e l'operatività. Il monitoraggio delle condizioni e gli allarmi Smart5 offrono visibilità immediata dello stato del sistema per verificare costantemente le prestazioni delle attrezzature e le condizioni di lavoro.



### Automatizzate la gestione dei pacchi

Il nastro trasportatore a rulli motorizzato semplifica e velocizza la gestione dei pacchi. Controllato da pulsante, pedale o segnale di attivazione, il nastro trasportatore automatizza facilmente il processo di pesatura, riduce il lavoro manuale e migliora l'efficienza complessiva per un'esperienza logistica più redditizia.

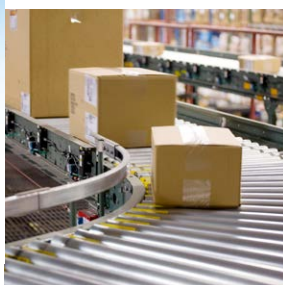

### Semplificate l'integrazione

La bilancia TLW160 viene fornita completamente assemblata con rulli, telaio, bilancia e terminale. L'installazione in loco è semplice. I piedini regolabili e il montaggio flessibile del terminale si adattano alla maggior parte delle linee di nastri trasportatori grazie al design meccanico uniforme.



### Pesatura dei pacchi semiautomatica Progettata per applicazioni di trasporto e logistica

La bilancia a rulli TLW160 è un sistema di pesatura compatto per applicazioni di semiautomazione in centri di distribuzione e magazzini.

Progettata per le applicazioni Stop&Go, la bilancia pesa il pacco in modo statico per poi trasportarlo alla stazione successiva. Il nastro trasportatore motorizzato è controllato da un pulsante manuale o da un segnale PLC esterno. La bilancia può integrarsi perfettamente nei sistemi di trasporto e logistica a nastri e aumentare l'efficienza del processo di pesatura.

La bilancia a rulli TLW160 può essere usata anche con il sistema di dimensionamento e scanner consigliato da METTLER TOLEDO per creare una soluzione completa di dimensionamento, pesatura e acquisizione dei dati tramite scansione.

## TLW160

### Pesatura Stop&Go

#### Caratteristiche e vantaggi

- La gamma completa di omologazioni in materia di pesi e misure OIML garantisce la qualità dei dati e la conformità alle normative.
- Controllo Stop&Go flessibile con pulsante, pedale o segnale di attivazione.
- Server web intuitivo per un rapido accesso a statistiche e configurazioni.
- Design della struttura resistente e modulare, semplice da installare e sostituire.
- Facile integrazione con il sistema di dimensionamento e scanner consigliato da METTLER TOLEDO.

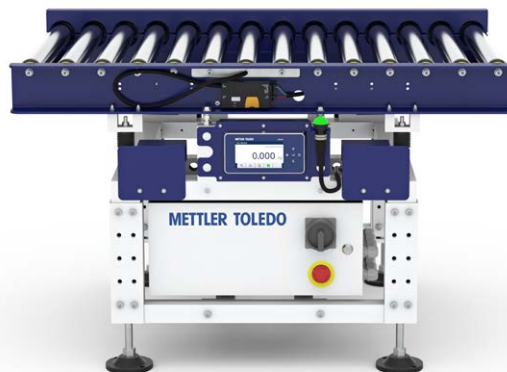

#### Specifiche tecniche

Modello di prodotto	TLW160	
Capacità massima	30 kg	60 kg
Accuratezza (e)	± 10g	± 20g
Dimensione del trasportatore standard (L x W, mm)*	675 x 900, 825 x 600, 825 x 900, 1050 x 600, 1200 x 900	
Altezza del trasportatore standard (H, mm)*	600 ~ 900	
Dimensione del rullo	Diametro del rullo: 50mm; Interasse rulli: 75mm	
Tipo di trasportatore	Motorizzato / Non motorizzato	
Massima velocità	60 m/min (Solo motorizzato)	
Interfaccia	Predefinito: TCP/IP, Facoltativo: Ethernet/IP, Profinet, Profibus DP, Modbus RTU	
Tensione	AC 230V, 50 Hz	
Consumo di energia	~ 0.1 kW	
Temperatura di lavoro	0°C~40°C	
Funzionare umidità relativa	0~90% Nessuna condensa (Interno)	
Certificato	OIML, CE, UKCA	

\*Altre taglie disponibili su richiesta.

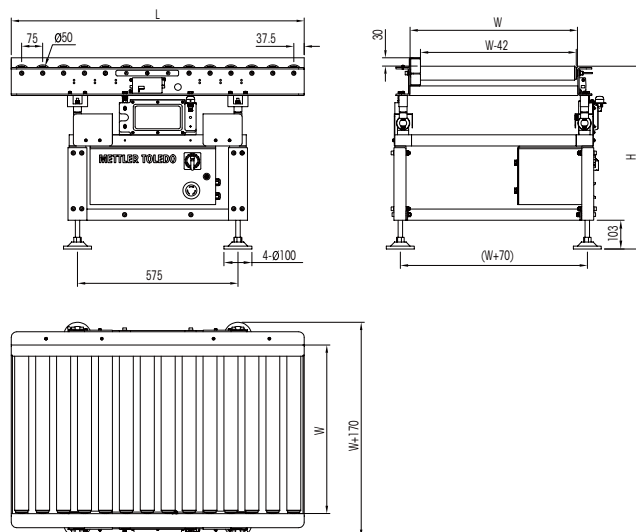

#### Dimensione della scala standard

	L / mm	W / mm	Quantità rullo	H / mm
TLW160 30/60-675 x 900	675	900	9	600 ~ 900
TLW160 30/60-825 x 600	825	600	11	
TLW160 30/60-825 x 900	825	900	11	
TLW160 30/60-1050 x 600	1050	600	14	
TLW160 30/60-1200 x 900	1200	900	16	
Modello personalizzato	In accordo			

[www.mt.com/TLW160](http://www.mt.com/TLW160)

Per ulteriori informazioni



**METTLER TOLEDO**

Trasporti e logistica

Sito web: [www.mt.com/transport](http://www.mt.com/transport)



Soggetto a modifiche tecniche

©09/2023 METTLER TOLEDO. Tutti i diritti riservati